

ARBETSSCHEMA FÖR BINDNING AV HALV-KLOT

1

- 1 Lossa omslaget.
- 2 Ta isär boken i ark ("lägg").
- 3 Ta bort resterna av lim och häfttråd.
- 4 Laga trasiga ark.
- 5 Skär loss omslagets fram- och baksida från omslagets rygg.
- 6 Fäst omslaget på 8-10 mm bred fals vid första och sista arket.
- 7 Skär till och vik försättspapper enl. mall. OBS! Ledden.

FÖRSÄTTS (7)

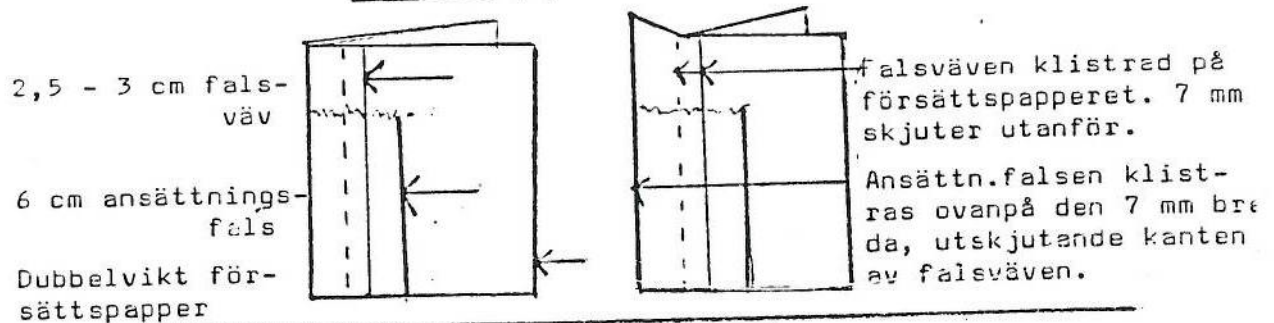

FIBERRIKTNING (7 och 49)

Dra med nyporna i kanten av ett papper. Långa vågor = fiberriktningen: Skall följa bokens HÖJD. Korta vågor = tvärriktningen: Skall följa bokens bredd.

Klipp en fyrkantsbit av papperet och lägg den på en vattenyta (doppa inte!). Papperet bågna.

Den raka kanten skall följa bokens HÖJD.

- 8 Lagg boken i press över natten.
- 9 Märk upp och såga bokryggen för bind och fästbind. OBS! Första och sista arket med tillhörande försättspapper skall inte sågas. Se bild sid. 2.
- 10 Spänn upp snören (bindgarn) i häftlådan.
- 11 Merkera ställen för bind och fästbind till första och sista arket. Lagg arken i resp. försättspapper. Fixera ark + försätts med en nål. Stick med pryl hål mitt i de yttersta markeringarna och på var sin sida om de övriga.
- 12 Kontrollera att arken ligger i ordning. Mät upp häfttråd. Vaxa tråden. Häfta boken. OBS! Lagg arken jämna i ryggen och överkanten.
- 13 Klipp ner boken så att c:a 2 cm långa ändrar av bindgarnet lämnas på vardera sidan.
- 14 Klistra falsvecket mot andra resp. näst sista arket.
- 15 Fransa upp ändarna av bindgarn med pryl och skavbleck.
- 16 Sprid de uppfransade ändarna solfjädersformigt och klistra ner dem mot ansättningsfalsen.
- 17 Placera boken mellan bräder med kanten skjutande utanför 0,5 cm. Stryk ryggen med lim. Arbeta in limmet med falsbenets kant. Slå ryggen jämn mot plant underlag. OBS! Skyddspappaer.
- 18 Låt boken torka under lätt press.
- 19 Slå fram första och sista lägget.
- 20 Markera hur boken skall skäras i framsnittet och skär den i skärmaskinen. Följ instruktionen vid skärmaskinen.
- 21 Runda ryggen och slå fals.
- 22 Förstärk ryggen med pålimmad gasväv och karduspapper. Sätt boken i press över natten.
- 23 Skär över- och undersnitt. Klistra kapitalband.

- 24 Skär till av lösryggspapp en lösrygg = ryggens bredd mätt med pappers-
 remsa och 3-4 cm längre än bokens höjd. Fukta lösryggen och runda den.
 25 Skär till ett kraftpapper 2 cm högre än bokens höjd och 6-8 cm bredare
 än lösryggen.
 26 Bestryk detta papper med klister och placera lösryggen i mitten.
 27 Placera bokens rygg mitt i lösryggen. Vik upp papperet mot fram- och bak
 sidan. Strama till noga så att lösryggen ligger tätt an mot bokryggen.
 Stryk ner papperet i falsen.
 28 Skär till 2 st pärmapp c:a 3 cm högre och 1,5 cm bredare än boken.
 Pappens tjocklek = falsens djup.
 29 Jämna med hjälp av sandpapper ena långsidan på pärmarna.
 30 Stryk klister på pärmerna c:a 2 cm och fäst mot ansättningsfalsen.
 Avståndet mellan papp och bokfals = 1 papptjocklek.

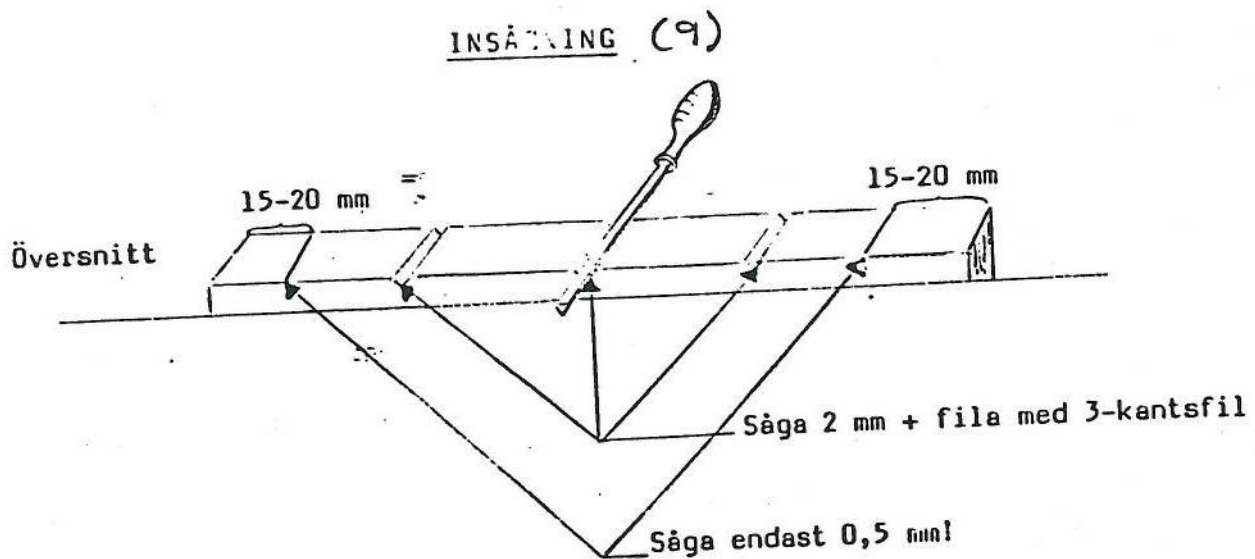

- 31 Formera pärmens fria sidor med hjälp av falslinjal.
 32 Slipa och runda pärmkanterna med sandpapper (och runda hörnen lätt om solfjädershorn används).
 33 När klistret är torrt riv av den icke klistrade delen av ansättningsfalsen från pärmens insida.
 34 Klipp av överskjutande delar av lösryggen så att den kommer i nivå med pärmarnas över- och underkant.
 35 Skär 2 cm långa snitt genom ansättningsfalsen intill lösryggen.
 36 Markera efter schablon klothörnens placering.
 37 Skär till 4 st hörn av klot. OBS! Vävens ledd!
 38 Skär till rygg av klot. Denna skall vara 3 cm längre än bokens höjd. Bredden 6-8 cm större än lösryggens bredd.
 39 Klistra papphörnen och fäst hörnen på dessa efter markering samt vik in omslagen.
 40 Markera på avigsidan klotryggens mått upptill och nedtill med blyerts.

HÖRN (37)

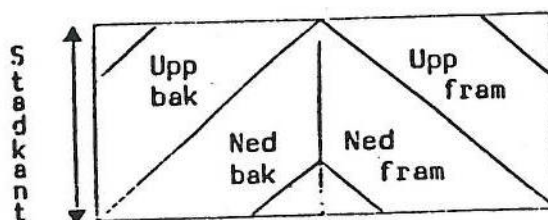

- 41 Stryk klister på klotryggens avigsida och placera boken mitt på denna enligt markeringarna.
 42 Lyft upp överskjutande klot på ena sidan och fäst den löst med pärmen.
 43 Lägg boken ner och fäst kloten löst mot andra pärmen.
 44 Sträck kloten över ryggen. Arbeta med hjälp av en tygtrasa och falsben. Stryk fast kloten mot pärmarna.
 45 Ställ boken med ryggen nedåt på ett bräde. Lyft med vänster hand boken från lösryggen och vik med höger hand och falsben el dylikt in omslaget över lösrygg och pärmar.
 46 Tryck med falsben (ev + tygbit) löst ner kloten i rännan mellan fals och pärm.
 47 Placera en strumpsticka el dylikt i de uppkomna rännorna och sätt boken i press mellan brädor under några minuter.
 48 Mät från falsen ut lika avstånd på kloten på fram- resp baksidan. Markera med nål små märken.
 49 Tag mått för pärmapper. Mät från nålmarkeringarna bredden + 15 mm. Höjden skall vara pappens höjd + 30 mm. Skär till!

STRUMPSTICKORNAS ANVÄNDNING

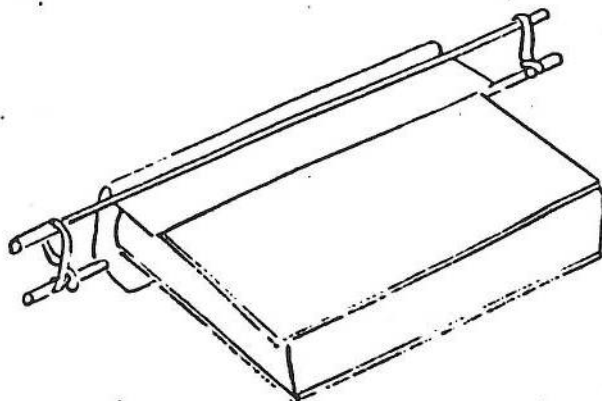

- 50 Skär av hörnen på pärmapperet.
51 Stryk klister på pärmapperet. Placera detta noga efter nålmärkena på kloten och vik in omslagen.
52 Skär rent efter linjal omslagen på insidan.
53 Stryk klister på försättsbladet. Låt dra! Lagg igen boken och öppna den sedan till hälften. Stryk fast försättsbladet noga i falsen med ren tygtrasa och falsben. Stryk därefter fast papperet noga mot pärmens insida. Detta moment kallas "anpappning".
54 Lagg papper mellan pärmar och försätts. Dessa papper skall suga upp fuktighet. De kan bytas. Sätt boken i lätt press över natten.
55 Skär till ryggetikett och titelskinn, skärp kanterna och fäst den med klister på ryggen. Härtill krävs specialutrustning!
56 Tryck författarnamn och titel med guld på ryggetiketten. Härtill krävs specialutrustning!

KLISTER

1 dl vetemjöl	vispas och kokas i 10 minuter
5-6 dl vatten	
1 tsk alun	
1 tsk atamon	tillsättes
2-3 msk glycerin	

Detta klister används vid lagningar av lägg och klistring av falsarna efter häftningen. Till anpappningen används hälften klister och hälften 4257.